



2009年5月26日  
川崎市サッカー協会  
第4種委員会  
委員長 加藤 渉

## 「第2回フロンターレカップ」開催について

日頃から市内の少年サッカー活動にいろいろとご尽力戴き、誠にありがとうございます。  
さて、例年「地区選抜研修大会」として実施しております各区選抜チームの対抗戦を、昨年度から川崎フロンターレの協力を得ながら、新たに「フロンターレカップ」として開催しております。今年度の大会要項をお知らせ致しますので、何卒宜しく御願致します。

### 言 己

1. 大会期日 2009年6月20日(土)
2. 会 場 等々力運動広場2 & 等々力補助競技場  
(雨天時は同日に等々力第2サッカー場にて実施する予定です)
3. 参加対象 各地区選抜6年生選手+川崎フロンターレU12
4. 目 的 市内各区毎の選抜選手によるチームを編成し、さらに「川崎フロンターレU12」を加えた大会を開催する事で、チーム間の交流を深め、自己の積極性・サッカーのレベル向上を見出し、高いレベルでのゲームを研修させる事を目的とする。  
併せて、今年度の川崎市選抜代表選手として活躍してくれる選手を選出する大会とする。
5. 協賛/共催 株式会社 川崎フロンターレ
6. 大会参加費 各地区毎に¥10,000
7. 選手選出 地区担当者にメンバーの選考を一任する(最大1チーム20名まで)。  
また、コーチングスタッフ、帯同審判員(3名ほど)のご手配・ご協力も併せてお願い申し上げます。
8. 地区担当者 ①川崎地区 : 各地区トレセン担当責任者  
②幸地区 : " "  
③中原地区 : " "  
④高津地区 : " "  
⑤宮前地区 : " "  
⑥多摩地区 : " "  
⑦麻生地区 : " "  
(各地区毎に選手選考を行い、当日までに必ず2回程度の練習会を行って下さい。)
9. 備 考 (1) 対象選手は、地区担当者より連絡があります。  
尚、当日の選手集合は、現地へ9:00でお願い致します。  
(2) サッカー用具一式と昼食の準備をお願い致します。  
(3) 原則として会場までの往復は、保護者同伴です。  
(4) グラウンド設営を午前8:00より行います。  
各地区、1名以上の参加をお願い致します。  
(5) 大会優秀選手は、7月末の第34回神奈川県選抜大会(さわやか杯)に市代表選手として推薦されます。(閉会式にて発表致します)  
以後、トレーニングセンター活動、招待大会などに川崎選抜選手として活動して参ります。
10. 大会方式  
川崎7区の各地区選抜チームに川崎フロンターレU12を加えた全8チームによるトーナメント戦とする。(但し、敗者戦も設け、参加各チームが3試合は行えるようにする。)

#### (賞品)

- ・優勝チームに優勝カップ、及び表彰状を授与する。
- ・参加各選手には、本大会への参加記念品を授与する。

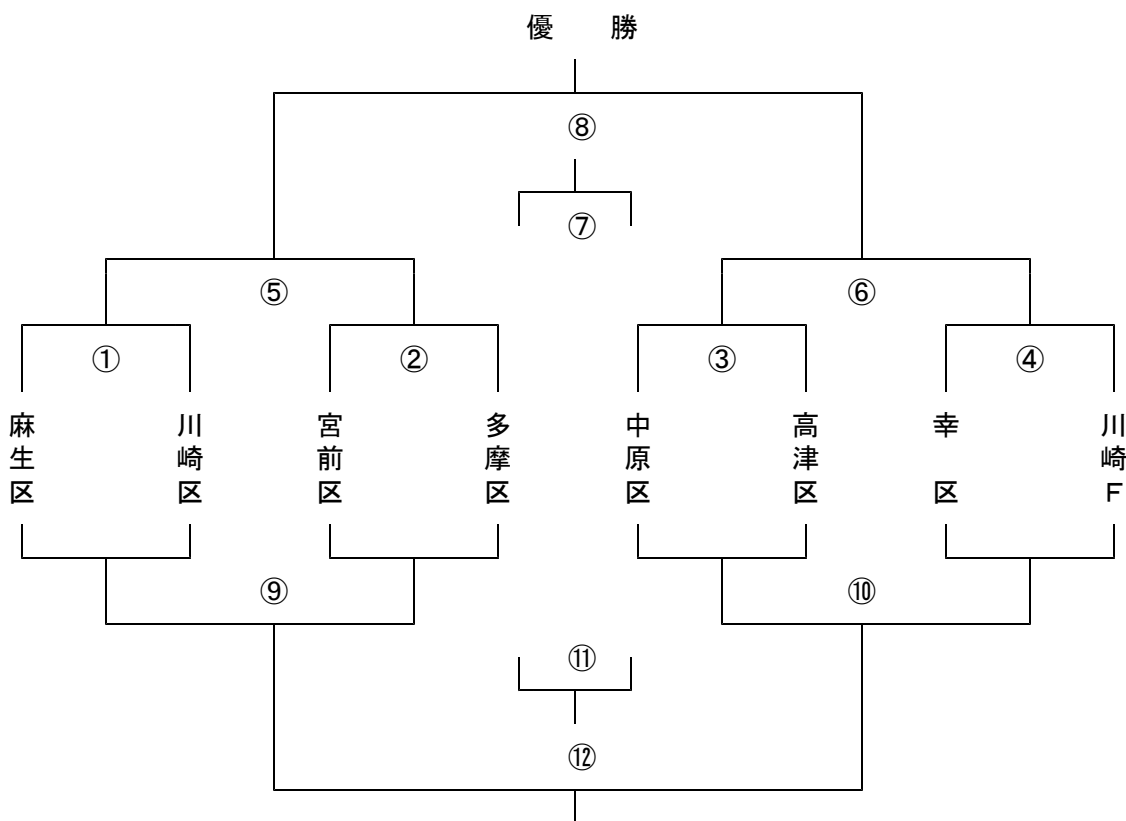

	Aコート（補助競技場）				Bコート（運動広場2）			
9:30	開会式							
	組み合わせ		主審	副審	組み合わせ		主審	副審
10:00	①	麻生区 vs 川崎区	中原	高津	②	宮前区 vs 多摩区	幸	川F
10:50	③	中原区 vs 高津区	麻生	川崎	④	幸区 vs 川崎F	宮前	多摩
11:40	⑤	①の勝ち vs ②の勝ち	高津	中原	⑨	①の負け vs ②の負け	川F	幸
12:30	⑥	③の勝ち vs ④の勝ち	川崎	麻生	⑩	③の負け vs ④の負け	多摩	宮前
13:15	休 憩							
14:00	⑦	⑤の負け vs ⑥の負け	⑤勝	⑥勝	⑪	⑨の負け vs ⑩の負け	⑨勝	⑩勝
14:50	⑧	⑤の勝ち vs ⑥の勝ち	⑤負	⑥負	⑫	⑨の勝ち vs ⑩の勝ち	⑨負	⑩負
15:40	表彰式・閉会式							

### 1 1. 競技規則

2009年度日本サッカー協会競技規則による。但し、次の項目については特に少年用として大会規則を定める。

- 1) トーナメント方式とする。
- 2) 試合時間は40分（20分ハーフ）とし、ハーフタイムのインターバルは5分とする。  
また、同点の場合はPK（5名）により上位チームを決める。
- 3) エントリー選手20名以内であれば、自由な交代を適用する。（一度退いた競技者も再び出場でき、何回でも交代可能とする。但し、交代の手続きは、サッカー競技規則第3条による。）

1 2. お問い合わせ先 川崎市サッカー協会 第4種委員会 強化部部長（兼技術委員会委員長）  
田口 勝

### ★各地区担当者殿

各チームの選手名簿（背番号・氏名・所属チーム名・ポジション・利き足）を15部コピーして、当日必ず本部へご提出戴きますよう、お願い致します。  
（各地区担当者宛に、提出していただく用紙の書式を別途メールにて配信させていただきます。）

## 雨天時等による試合日程の変更について

万が一、雨天等で会場である「等々力運動広場2」及び「等々力補助競技場」が使用出来ない場合には、会場を「等々力第2サッカー場」に移して、「8人制サッカー」で実施します。（試合時間も30分（15分ハーフ）とします。その他は、通常の11人制サッカーと同じ競技規則で行います。）

<雨天時等のスケジュール>

	Aコート				Bコート			
9:30	開会式							
	組み合わせ		主審	副審	組み合わせ		主審	副審
10:00	①	麻生区 vs 川崎区	中原	高津	②	宮前区 vs 多摩区	幸	川F
10:40	③	中原区 vs 高津区	麻生	川崎	④	幸区 vs 川崎F	宮前	多摩
11:20	⑤	①の勝ち vs ②の勝ち	高津	中原	⑨	①の負け vs ②の負け	川F	幸
12:00	⑥	③の勝ち vs ④の勝ち	川崎	麻生	⑩	③の負け vs ④の負け	多摩	宮前
12:35	休憩							
13:10	⑦	⑤の負け vs ⑥の負け	⑤勝	⑥勝	⑪	⑨の負け vs ⑩の負け	⑨勝	⑩勝
13:50	⑧	⑤の勝ち vs ⑥の勝ち	⑤負	⑥負	⑫	⑨の勝ち vs ⑩の勝ち	⑨負	⑩負
14:30	表彰式・閉会式							