

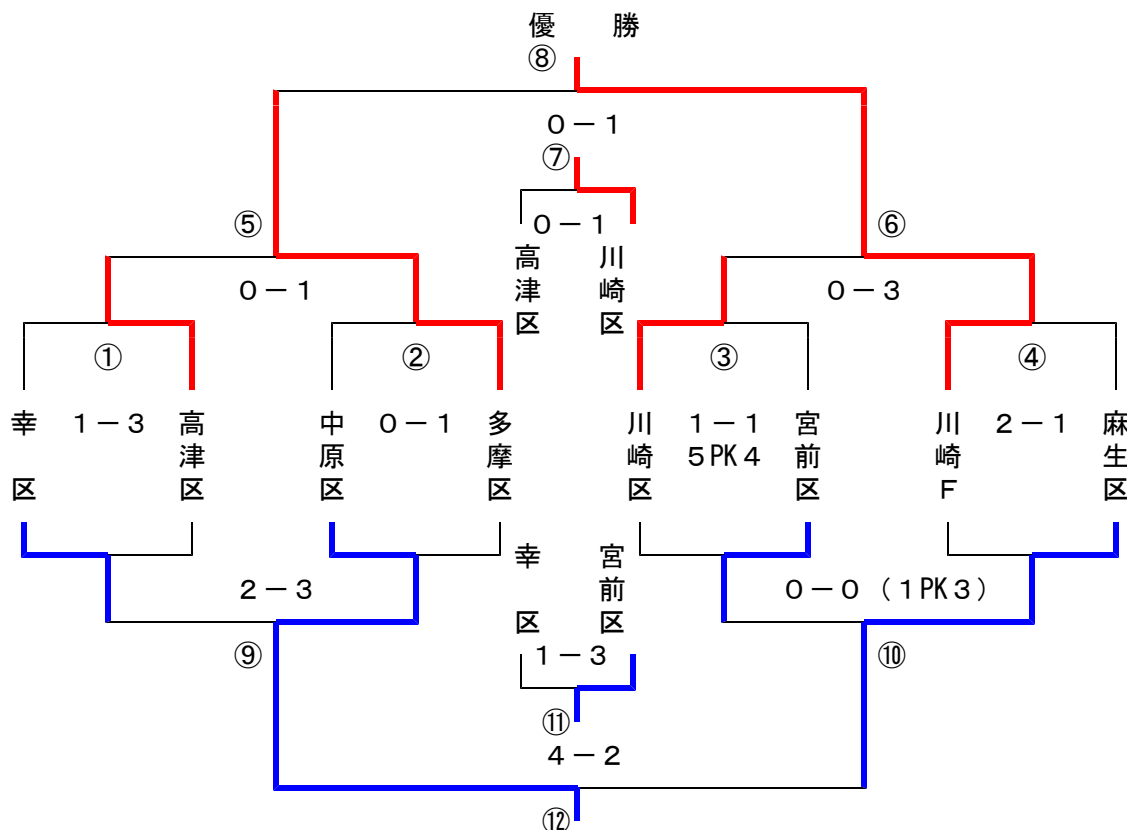

2010年7月  
 川崎市サッカー協会  
 第4種委員会  
 委員長 加藤 渉

## 「第3回フロンターレカップ」 試合結果報告

1. 大会期日            2010年6月19日（土）  
 2. 会 場                等々力補助競技場&等々力多目的広場  
 3. 参加対象            各地区選抜6年生選手+川崎フロンターレU12



|       | Aコート           | Bコート           |
|-------|----------------|----------------|
| 9:30  | 開会式            |                |
|       | 組み合わせ          | 組み合わせ          |
|       | 主審:副審          | 主審:副審          |
| 10:00 | ①:幸区 vs 高津区    | ②:中原区 vs 多摩区   |
| 10:40 | ③:川崎区 vs 宮前区   | ④:川崎F vs 麻生区   |
| 11:20 | ⑤:①の勝ち vs ②の勝ち | ⑨:①の負け vs ②の負け |
| 12:00 | ⑥:③の勝ち vs ④の勝ち | ⑩:③の負け vs ④の負け |
| 12:35 | 休憩             |                |
| 13:10 | ⑦:⑤の負け vs ⑥の負け | ⑪:⑨の負け vs ⑩の負け |
| 13:50 | ⑧:⑤の勝ち vs ⑥の勝ち | ⑫:⑨の勝ち vs ⑩の勝ち |
| 14:30 | 表彰式・閉会式        |                |

(総評)  
 梅雨の雨上がりでグラウンド状況が悪かったのですが、各区から選び抜かれた選手が、各自の技術で悪コンディションを克服しておりました。しっかりとしたボールタッチとコントロールは、身に付いていると感じました。ただ、どのゲームからも静けさだけが目立っており、この年代の欠点でもある、もっと主張すべき事、互いのコミュニケーションとコーチングの必要性を自覚しつつ、切磋琢磨し成長してほしいと願います。

川崎市サッカー協会  
 技術委員長兼第4種強化部長  
 田口 勝